 **Mise en garde :** *Toujours respecter les consignes de sécurité comprises avec l'outil électrique. En tout temps, l'utilisation d'un outil électrique commande le port de lunettes de sécurité et de protège-tympan. Les lames sont **extrêmement** tranchantes. On doit les manipuler avec précaution.*

Assemblage

Remarque : *La quincaillerie d'assemblage comprend 8 écrous transversaux à collerette, 8 vis 1/4-20 de 30 mm et 2 de 40 mm, 2 espaceurs, 2 douilles à frapper et 1 clé hexagonale.*

1. Comme illustré, assembler un des côtés au dos à l'aide de deux écrous transversaux à collerette et de deux vis 1/4-20 de 30 mm.

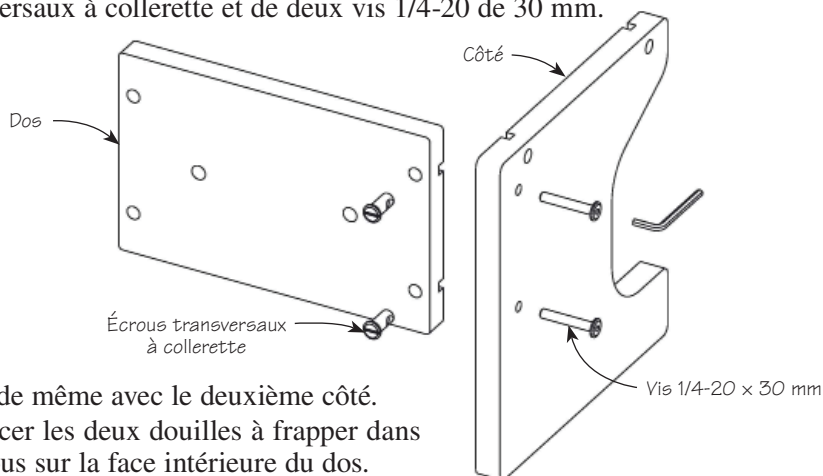

2. Faire de même avec le deuxième côté.

3. Enfoncer les deux douilles à frapper dans les trous sur la face intérieure du dos.

4. Fixer le support de cordon d'alimentation et les deux espaceurs au moyen des vis 1/4-20 de 40 mm.

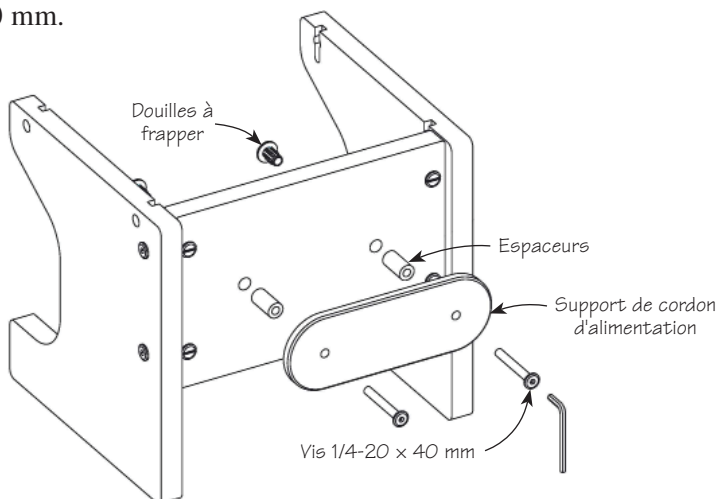

Fixation du plateau

1. Utiliser les quatre écrous transversaux à collerette et les quatre vis 1/4-20 de 30 mm qui restent pour fixer le plateau (non compris) à la base.

